

PIED AVEC GUIDE AU MILIEU POUR COVER PRO

Le fonctionnement

Réglage de la machine :

Longueur du point : 3 to 3.5

Tension de l'aiguille gauche : 4

Tension de l'aiguille centrale : 4

Tension de l'aiguille droite : 4

Tension du boucleur chaînette : 3

Couture :

- 1) Ouvrez le tissu sur l'endroit en formant un pli comme illustré.

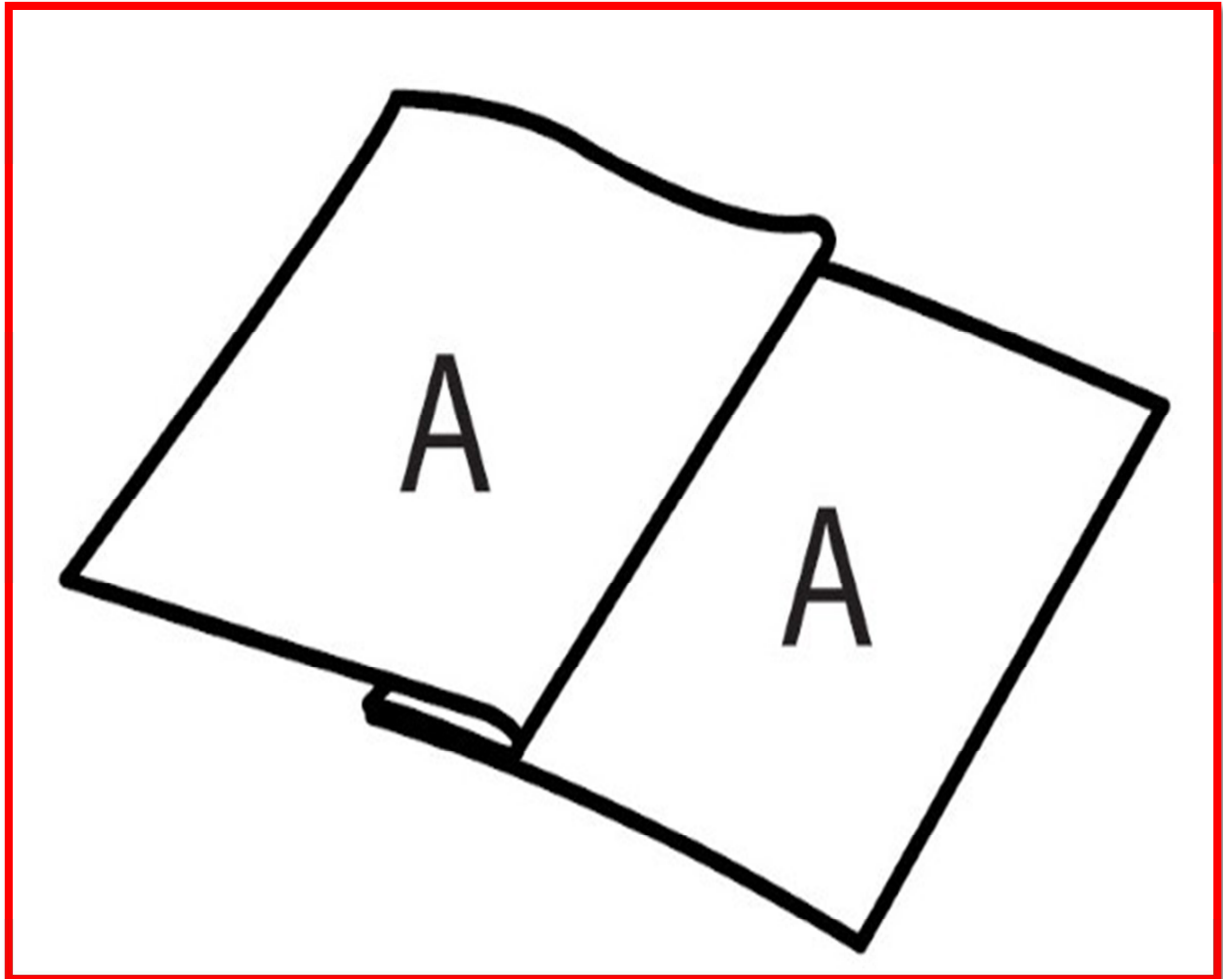

2) Desserrez la vis (B) et ajustez le guide centrale (D) pour qu'il corresponde au centre du pied (C). Serrez la vis.

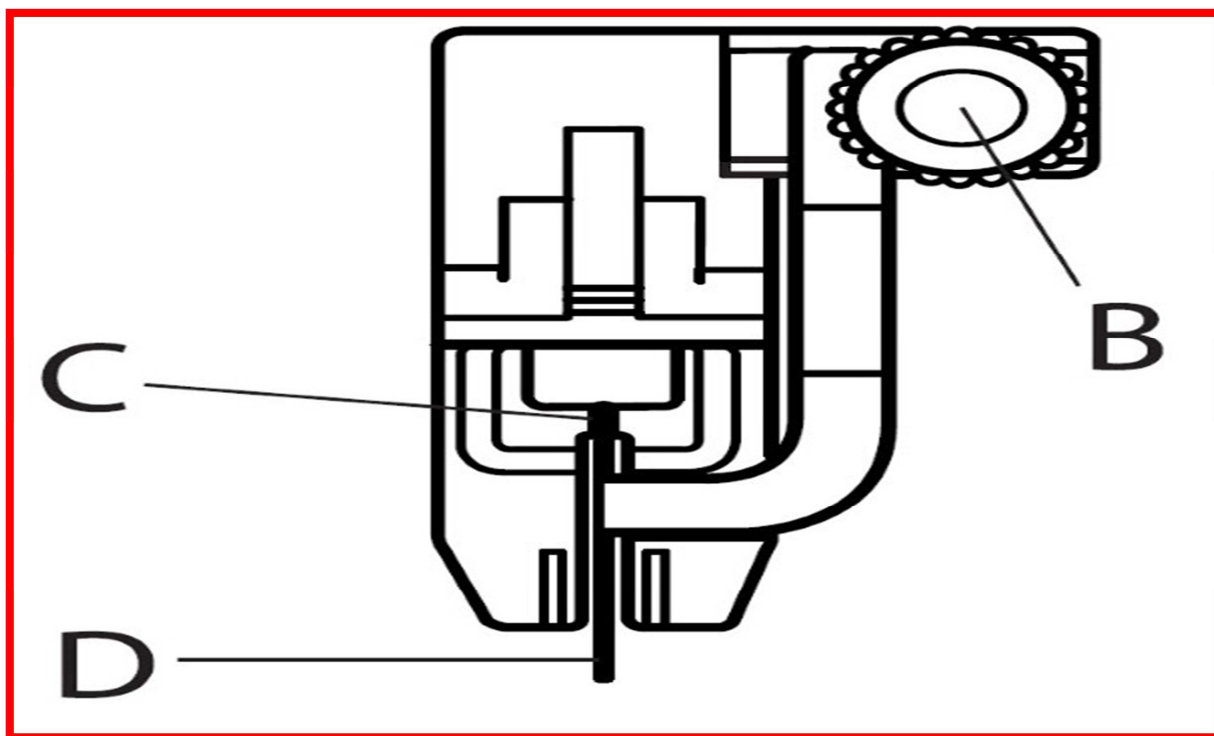

3) Mettez votre tissu sous le pied, en faisant buter le pli de votre tissu contre la plaque du guide (D) et baissez le pied. Tournez le volant à la main pour piquer l'aiguille dans le tissu et assurez vous que l'aiguille centrale pique exactement dans la pliure de votre tissu (E).

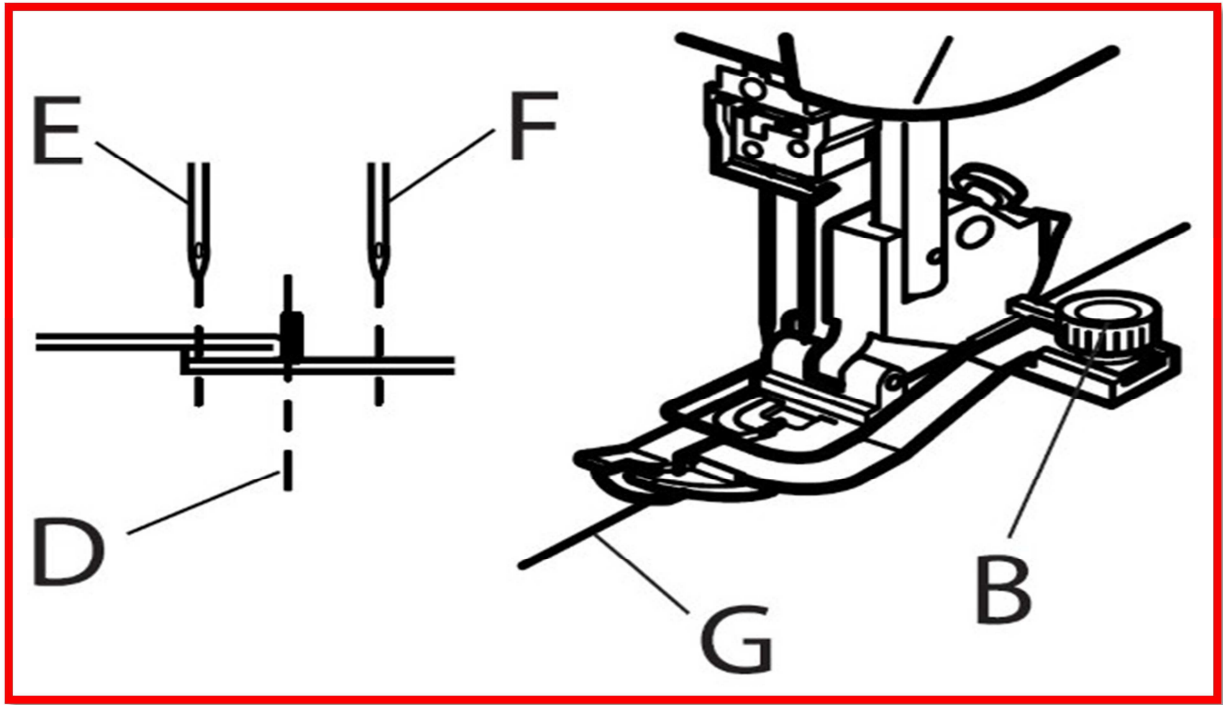

4) Si votre tissu n'est pas aligné avec votre aiguille (E), desserrez la vis (B) et ajustez le guide central (D). Commencez à coudre lentement.

